

University of Business and Technology in Kosovo

UBT Knowledge Center

Theses and Dissertations

Student Work

Summer 7-2017

INTEGRIMI I KALASË SË HARILAQIT NË BLOK TURISTIK

Pranvera Gashi

Follow this and additional works at: <https://knowledgecenter.ubt-uni.net/etd>



Part of the [Architecture Commons](#)



Bartës Privat i Arsimit të Lartë

KOLEGJI UBT

Programi për Arkitekturë dhe Planifikim Hapësinor

INTEGRIMI I KALASË SË HARILAQIT NË BLOK TURISTIK

Shkalla Bachelor

Pranvera Gashi

Korrik, 2017

Prishtinë



Bartës Privat i Arsimit të Lartë

KOLEGJI UBT

Programi për Arkitekturë dhe Planifikim Hapësinor

Punim Diplome

Viti akademik 2013/2014

Pranvera Gashi

INTEGRIMI I KALASË SË HARILAQIT NË BLOK TURISTIK

Mentori: Dr.Sc. Binak Beqaj

Korrik, 2017

Ky punim është përpiluar dhe dorëzuar në përmbushjen e kërkesave të pjesshme për Shkallën Bachelor

DEDIKIMI

Familjes time, të cilët më kanë dhënë mbështetje dhe dashuri gjatë tërë jetës.

FALËNDERIMI

Falënderimi kryesor i shkon mentorit të temës Prof. Dr. Sc. Binak Beqaj pa të cilin nuk do të arrihej të punohej kjo temë dhe të marrë formën e një punimi shkencor. Falënderoj gjithashtu të gjithë profesoret e departamentit të Arkitektures, të cilët nuk janë kursyer asnjëherë për të na dhënë ndihmën e tyre gjatë këtyre viteve sa kam qenë studente e UBT-së. Falënderoj, arkeologun Arben Hajdari cili gjatë gjithë kohës me ofroi qasje në materiale, si hulumtues dhe autori i librit i cili është bazë për punimin tim. Gjatë periudhës hulumtuese me ndihmuan shumë kolegë, profesor e studiues nga fusha e Arkitektures dhe ata të Arkeologjisë, të cilët i konsideroj si bashkudhëtar gjatë periudhës hulumtuese, të cilëve u jam shumë mirënjohëse.

Ata për të cilët shkon falënderimi më i madh janë familja ime të cilët më kanë përcjellur në gjithë rrugëtimin tim jetësor të shkollimit, babi im i cili është idhulli im. Nënë të cilem e kam si shoqe dhe kolege, e cila asnjëherë nuk lodhet me mua. Vëllain dhe motrën time me të cilët krenohem. Të gjithë ata që në secilën formë me kanë ndihmuar për të dhënë formën përfundimtare punimit tim, u jam falënderuese.

ABSTRAKTI

Kalaja e Harilaqit ofron potenciale të rëndësishme kulturore për zhvillimin e turizmit dhe rritjen e mirëqënies së komunitetit. Integrimi i saj në hartat dhe bllloqet turistike ndikon në zhvillimin social dhe ekonomik të komunës së Fushë Kosovës. Nëpërmjet analizës së përfitimeve të tre grupeve përfituesish (komuniteti, turistët dhe njësitë turistike), synohet të vlerësohet se cilët janë vlerat e monumentit, ato arkitektonike dhe arkeologjike. Do të analizoj elementët e tërheqjes turistike ndërkombëtare ndaj hapësirës së studimit, si edhe pritshmëritë e përfitimeve social-ekonomike të komunitetit, nga prania e atraksioneve kulturore në territorin e lokaliteti hulumtues.

Si çdo kala që në vete ngërthen elemente karakteristike arkitektonike, edhe Kalaja e Harilaqit nevetvete si monument është e pasur me shumë forma të ndërtimit. Që nga objekti si tërësi duke përfshirë shtrirjen gjeografike apo pozicionimin e saj, muret rrethuese dhe të gjitha objektet brenda saj posedojnë elemente që lirisht mund ti vlerësojmë si të ndërtuar me një plan arkitekturor për të ju shërbyer njëzë në kohën në të cilën kanë jetuar, ku përveç si kompleks banimi ka shërbyer edhe si fortifikim për mbrojtje nga luftërat. Këtë ndërthurje arkitektonike pothuajse e gjejmë tek të gjitha kalatë.

Në këtë kërkim pyetja që u shtrua tek banoret e zones ishte: A përfaqëson në të vërtetë Kalaja e Harilaqit interes ekonomik, aq sa integrimi i saj në politika zhvillimi, të sjellë përfitime të dukshme zhvillimi për komunitetin dhe zonën?

I. Deditimi
II. Falenderimi
III. Abstrakti

Përmbajtja

. Hyrja.....	1
1. Metodologjia e studimit.....	2
1.2 Turizmi dhe Trashëgimia Kulturore në funksion të zhvillimit ekonomik.....	3
2. Ligji për Trashigimin Kulturore të Kosovës.....	5
2.1 Trashëgimia Kulturore.....	5
2.2 Trashëgimia arkitekturale.....	5
2.3 Trashëgimia arkeologjike.....	5
2.4 Pejsazhet kulturore.....	6
2.5 Vlersimi i trashëgimisë kulturore.....	6
2.6 Zona e mbrojtur.....	6
2.7 Sipërfaqe e mbrojtur.....	6
2.8 Zonë e veçantë.....	6
Trashëgimia arkitekturale	
2.9 Trashëgimia arkitekturale.....	6
2.10 Inventarizimi.....	6
2.11 Monumente arkitekturale.....	7
2.12 Monumente arkitekturale nën mbrojtje të përkohshme ose të përhershme.....	7
2.13 Ansamblet.....	7
2.14 Politikat për ruajtjen e trashëgimisë arkitekturale.....	7
Trashëgimi arkeologjike	
2.15 Trashëgimia arkeologjike.....	7
2.16 Radiusi.....	7
2.17 Leje që të ndërtohen ndërtesat.....	7
2.18 Ndërhyrja në tokë brenda zonës së mbrojtur.....	8
2.19 Sipërfaqet e rëndësishme potenciale të trashëgimisë arkeologjike.....	8

2.20 Trashëgimia arkeologjike.....	8
2.21 Trashëgimi kulturore e mbrojtur.....	8
3. Trashëgimi kulturore në Kosovë	
3.1 Ministria.....	9
3.2 Ministri.....	9
3.3 Insitucioni kopetent.....	9
3.4 Këshilli i Kosovës për trashëgimi kulturore.....	9
4. Pozita gjeografike dhe natyra e Fushë Kosovës në relacion me Kosovën.....	12
4.1 Pozita gjeografike e kalasë së Harilaqit.....	14
5. Historiku i gërmimeve arkeologjike.....	15
5.1 Objektet arkitektonike të zbuluara në zonën e Kalasë.....	15
5.2 Muri rrethues.....	15
5.3 Portat hyrëse të kalasë.....	16
5.3.1 Porta një.....	16
5.3.2 Porta dy.....	17
5.3.3 Porta tre.....	17
5.3.4 Porta katër.....	18
5.4 Kullat.....	19
5.5 Objekti kishtar.....	19
5.6 Objekti në formë unazore.....	20
5.7 Objektet me karakter dytësor.....	21
5.8 Materiali i levizshëm arkeologjik.....	23
6. Hulumtimi.....	25
7. Studimi i lokacionit dhe rrethines nga aspekti funksional.....	29
7.1 Infrastruktura rrugore dhe qasjet.....	29
8. SWOT analiza.....	30
8.1 Përparësitë.....	30
8.2 Mangësitë.....	31
9. Faza projektuse e detyrës.....	32
9.1 Analiza e lokacionit më të gjerë për fshatin Harilaq.....	33
9.2 Koncepti i organizimit për zonën turistike (Kalaja e Harilaqit).....	34

9.3 Zgjidhja urbane e lokacionit.....	35
9.4 Ndarja e detalve në bazen e lokacionit.....	36
9.5 Detali i Parkingut.....	37
9.6 Detali i Restorantit.....	38
9.7 Detali i Dyqaneve, detali i muzeut dhe Biletarisë.....	39
9.8 Detali i Kalasë.....	40
9.9 Silueta urbane dhe prerja e shkallëve.....	41
9.10 Pamjet 3D I.....	42
9.10.1 Pamja 3D II.....	43
9.10.2 Pamja 3D III.....	44
10. Përfundimi.....	45
11. Literatura.....	46

Hyrje

Gjithandej në botë është rritur interesimi për të vizituar vende të reja me oferta të pasura natyrore dhe kulturore, duke e shndërruar sot turizmin në një ndër sektorët kryesor të zhvillimit ekonomik në botë. Të ardhurat që sigurohen nga turizmi janë të konsiderueshme dhe për këtë arsye i është kushtuar një vëmendje e veçantë zhvillimit të tij. Kosova është një vend me histori të lashtë në Europë, e cila reflektohet në trashëgiminë e pasur kulturore me vlera kombëtare dhe ndërkombëtare. Trashëgimia kulturore përfaqësohet nga trashëgimia kulturore materiale dhe ajo shpirtërore. Nevojitet promovimi i Kalasë e Harilaqit me futjen në harta turistike, blloqe, guida dhe broshura turistike, në mënyrë që të bëhet pjesë e atraksioneve të turizmit kulturor dhe të marrë më shumë vëmendje për vlerat e saj arkeologjike dhe arkitektonike.

Zhvillimi i turizmit kulturor në komunën e Fushë Kosovës luan një rol të rëndësishëm në zhvillimin social-ekonomik të tij, duke u konsideruar nga banorët si një burim i rëndësishëm të ardhurash për familjen e tyre. Fshati i panjohur i Harilaqit sot pothuajse është i njohur nga të gjithë qytetaret e vendit e në vitet e fundit ka marr edhe njohje në përmasa ndërkombëtare nga studiues të huaj. Adresa e saj e afert me aeroportin dhe kryeqytetin Prishtinën, e bën atë edhe me të lehtë për t'u vizituar.

Vlera dhe rëndësia e saj arkitektonike më ka nxitur që ta marr si temë hulumtimi, nga të dhënat e studiuesve dhe vizitorëve ajo vlerësohet shumë lartë për pamjet që ofron. Ka elemente unike për nga forma dhe struktura e ndërtimit. Disa nga ato do t'i paraqes përmes përshkrimit dhe planimetrivë në aspektin arkitektonik. Deri më tani ruajtja e vlerave të saj, ka qenë e lidhur me ruajtjen e identitetit, krenarisë dhe pasurisë kombëtare, ndërkohë që integrimi në politika zhvillimi rajonale dhe lokale, shihet si një mundësi mjaft e mirë jo vetëm për ruajtjen e trashëgimisë kulturore, por edhe për kontributin e saj real në zhvillimin e tyre. Me zbulimin e viteve të fundit të kalasë që ka marr emrin e fshatit ku gjendet ajo, Kalaja e Harilaqit, Fushë-Kosova e ka si adresën kryesore të turizmit kulturor.

1. Metodologjia e studimit

Për vetë tematikën e studimit, metodologjia e përdorur për realizimin e këtij studimi bazohet në shfrytëzimin dhe kombinimin e të dhënave *primare* dhe *sekondare*. Sipas autorit Joseph Gibaldi¹, në punën kërkimore, *të dhënat sekondare janë të dhënat që nxirren nga ekzaminimet e studimeve, që të tjerë studiues kanë bërë rreth këtij objekti*. Sigurimi i këtyre të dhënave u mundësua nëpërmjet rishikimit të literaturës në fushën e trashëgimisë kulturore dhe turizmit, punimeve arkitektonike të monumenteve arkeologjike .

Për realizimin e këtij studimi janë përdorur një sërë metodash si: ajo e hulumtimit, metoda statistikore, metoda e anketimeve, metoda e vëzhgimeve të drejtpërdrejta në terren dhe metoda hartografike. *Metoda e hulumtimit* është përdorur për shfrytëzimin e të gjithë literaturës ekzistuese mbi Kalanë e Harilaqit. Janë shfrytëzuar studime dhe botime të ndryshme të arkeologëve dhe studiuesve vendas dhe të huaj në lidhje me kalan, projekte kombëtare dhe ndërkombëtare.

Metoda e anketimeve dhe intervistimeve është një ndër metodat bazë të këtij studimi, e përdorur për përfitimin e të dhënave primare sasiore dhe cilësore. Ajo është realizuar nëpërmjet hartimit dhe realizimit të një pyetje rreth tezes se teme me mbi 100 (njëqind) qytetar të komunitetin lokal. Nëpërmjet përdorimit të kësaj metode është synuar që të dalë në pah rëndësia që ka kalaja në zhvillimin social-ekonomik të komunitetit lokal. *Metoda hartografike* ka qenë e nevojshme gjatë punimit për interpretimin e të dhënave sasiore dhe hapësinore. *Metoda e vëzhgimeve të drejtpërdrejta në terren* është përdorur për t'u njohur më nga afër me kompleksin si tërsi me objektet brenda kompleksit për të evidentuar konkretisht gjendjen dhe mundësin e gjetjeve të reja dhe rëndësin e tyre arkitektonike.

¹Joseph, Gibaldi, MLA Handbook for writers of research papers, 6th Edition, Neë York, 2003

1.1 Turizmi dhe Trashëgimia Kulturore në funksion të zhvillimit ekonomik

Organizata Botërore e Turizmit e përkufizon turizmin si: aktivitetet e individëve gjatë udhëtimit dhe qëndrimit të tyre në një vend jashtë vendit të zakonshëm të banimit, në një periudhë më pak se një vit, për kalimin e kohës së lirë, biznes apo qëllime të tjera². Shoqëritë e prapambetura dhe të zhytura në varfëri e kanë kërkuar zhvillimin nëpërmjet industrializimit, zhvillimit të teknologjisë bujqësore, përhapjes së arsimit modern dhe vlerave kulturore. Në dekadat e fundit të shekullit të kaluar zhvillimi u konceptua më gjerë, veçanërisht në vitet 1980-90-të. Në një koncept të dhënë nga UNDP (1994), thuhet: “është bërë e nevojshme që zhvillimi ekonomik së bashku me atë mjedisor, social dhe zhvillimin kulturor të konsiderohen si një zhvillim i tërë – zhvillim i qëndrueshëm”³.

Zhvillimi i turizmit kulturor luan një rol të rëndësishëm në zhvillimin social-ekonomik, duke u konsideruar si një burim i rëndësishëm të ardhurash për familjet vendase⁴. Interesi i popullsisë për të vizituar vende të reja me oferta të pasura natyrore dhe kulturore, e ka shndërruar sot turizmin në një ndër sektorët kryesor të zhvillimit ekonomik në botë. Të ardhurat që sigurohen nga turizmi janë të konsiderueshme dhe për këtë arsye i është kushtuar një vëmendje e veçantë zhvillimit të tij. Kosova është një vend me histori të lashtë në Evropë, e cila reflektohet në trashëgiminë e pasur kulturore me vlera kombëtare dhe ndërkombëtare. Integrimi në politika zhvillimi rajonale dhe lokale, shihet si një mundësi mjaft e mirë jo vetëm për ruajtjen e trashëgimisë kulturore, por edhe për kontributin e saj real në zhvillimin e tyre.

Komunat që kanë potencial të madh për tërheqjen e vizitorëve me pasuritë e tyre natyrore, kulturore, historike dhe, në të ardhmen – sipas planeve zhvillimor, edhe teknologjike. Zhvillimi i vprimtarive turistike duhet të organizohet në nivel komunal e poashtu duhet të sigurojë mbështetjen edhe të nivelit qendror⁵. Pasuritë e shumta turistike dhe kulturore, si dhe trashëgimia materiale e shpirtërore e begatojnë një komunë me mundësi për zhvillim të ekonomisë më tutje.

²Greg Richards, Cultural Tourism in Europe. CABI, Eallingford, 1996, fq 22

³Tolina Loulanski, Cultural Heritage in Socio-Economic Development, Local and Global Perspectives Environments, IDEAS, 2006, fq. 54-55.

⁴Edlira Menkshi Trashëgimia kulturore në funksion të zhvillimit social-ekonomik të qarkut Korçë, Tiranë, 2014, fq 16

⁵Plani zhvillimor komunal Fushë Kosovë, Shkurt 2010

Turistët vendas dhe ndërkombëtarë, përbëjnë një treg shtesë në ekonominë lokale gjatë pushimeve të tyre; ata konsumojnë një shumëllojshmëri të gjerë të mallrave dhe shërbimeve, shumë prej të cilave nuk identifikohen lehtë⁶. Shumëllojshmëria e mallrave dhe shërbimeve drejtpërdrejt nga turistët dhe nga industria e turizmit si hyrje në hotele, restorante dhe ambiente të turizmit shpesh shkon e panjohur dhe e panumëruar. Kontributi i turizmit për ekonominë lokale shpesh është nënvleftësuar. Ajo ka pesë lloje të ndikimeve pozitive në ekonomine e jetesës, njëren ose të gjitha që mund të formojnë një pjesë të një strategjie për reduktimin e varfërisë:

- Paga nga punësimi formal
- Fitimet nga shitja e mallrave, shërbimi ose puna rastësore
- Qiratë dhe përfitimet që dalin nga ndërmarrjet në pronësi
- Të ardhurat kolektive.

⁶Tourism and Poverty Alleviation, World Tourism Organization, Madrid, Spain, 2002, fq 37

2. Ligji për trashëgiminë kulturore të Kosovës

Duke qenë që ligji luan një rol shumë të madh në ruajtjen dhe kultivimin e trashëgimisë kulturore, shteti ynë ka miratuar Ligjin për Mbrotjen, Ruajtjen dhe Promovimin e Trashëgimisë Kulturore ku sipas kreut 5.1 (e) dhe 9.1.26 (a) të Kornizës Kushtetuese për Vetëqeverisje të Përkohshme në Kosovë, (Rregullorja e UNMIK-ut nr. 2001/9 e datës 15 maj 2001), janë dhënë përkufizimet dhe në bazë të neneve të parashtuara në këtë ligj kemi specifikat si të veprojmë në këtë fushë. Ky ligj është bërë nga njëريت profesionistë, mirëpo që ka mugesë ende të specifikave, sic janë ato se cilat institucione janë kompetente për të trajtuar fusha të ndryshme të trashëgimisë. Kjo ndodh për arsye ose që këto institucione ende nuk janë formuar, marrë parasysh që vendi ynë pas viteve 2000 për shkak të rrethanave ka kaluar një periudhe tranzicioni, ose nga lëshimet e mundshme që janë bërë në përpilimin e ligjit. Kjo shpeshherë krijon konfuzion dhe përzihen kompetencat. Zbrazëtitë në ligj duhet të evidentohen sa më shpejtë dhe të punohet në amandantimin e neneve ku ka mundësi për përmirësim.

Fillimisht në këtë ligj janë dhënë përkufizimet rreth llojeve të trashëgimisë, sepse këto përkufizime kanë rëndësi në specifikimin së cka përfshihet shembull në Trashëgiminë kulturore. Sipas këtij ligji kemi:

2.1 “Trashëgimi kulturore” përfshin trashëgiminë arkitekturale, trashëgiminë arkeologjike, trashëgiminë e luajtshme dhe trashëgiminë shpirtërore.

2.2 “Trashëgimi arkitekturale” përbëhet nga: a). Monumentet: Konstkëeruktimet dhe strukturat e dalluara për nga vlerat historike, arkeologjike, artistike shkencore me interes shoqëror ose teknike duke përfshirë elementet e luajtshme si pjesë të saj. b). Ansamblet ose tërësia e ndërtesave: Grupet e ndërtesave urbane ose rurale të dalluara për nga vlerat historike, arkeologjike, artistike, shkencore, me interes shoqëror ose teknik, në ndërveprim me njësitë e caktuara topografike. c). Fushat e konservimit arkitektural: Fushat që përmbajnë punë të kombinuara të dorës së njeriut dhe natyrës, të dalluara nga vlerat historike, arkeologjike, artistike, shkencore, të interesit shoqëror dhe teknik.

2.3 “Trashëgimi arkeologjike” nënkupton ndërtimet, strukturat dhe grupet e ndërtesave, vendbanimeve të zhvilluara, objektet e luajtshme, monumentet e llojeve të ndryshme dhe përbërjeve të tyre, të gjetura në tokë ose nën ujë. Trashëgimi arkeologjike mund të jetë e mbrojtur

përmes një rezervati arkeologjik, ku të mbeturat qoftë të dukshme ose të fshehta (të padukshme) në terren duhet të mbeten të paprekura.

2.4 “Pejsazhet kulturore” nënkupton një fushë, ashtu siç perceptohet nga njerëzit, karakteri i të cilës është rezultat i veprimit dhe ndërveprimit të faktorëve natyrorë dhe/ose njerëzorë; një komponentë esenciale e ambientit të njerëzve, një shprehje e diversitetit të trashëgimisë së përbashkët të tyre kulturore e natyrore, dhe një krijues i identitetit të tyre.

2.5“Vlerësimi i trashëgimisë kulturore” nënkupton procesin e hulumtimit, studimit, dokumentimit dhe përzgjedhjes për procesin e mbrojtjes, ruajtjes, restaurimit, administrimit dhe përhapjes së vlerave të saj. 2.16 “Lista e trashëgimisë kulturore” përfshinë gjetjet në inventarin e trashëgimisë kulturore që janë përzgjedhur për ruajtje dhe mbrojtje nga Institucioni kompetent për këtë ligj.⁷

2.6 “Zona e mbrojtur” nënkupton një hapësirë të vendit siç është përcaktuar në nenin 2 të Ligjit nr. 2003/14 për planifikim hapësinor, i cili është ambienti i perimetrit të trashëgimisë kulturore të paluajtshme që mund të mbrohet nga ndonjë zhvillim ose veprimtari që mund të dëmtojë kuadrin e dukshëm ose dëmtim tjetër të trashëgimisë kulturore.

2.7 “Sipërfaqe e mbrojtur” është një sipërfaqe që mund të përfshijë burime natyrore ose ambientale të mbrojtura, ose trashëgimi kulturore të paluajtshme siç është përcaktuar në nenin 2 të Ligjit nr. 2003/14 për planifikim hapësinor.

2.8 “Zonë e veçantë” është një hapësirë e përcaktuar me planet hapësinore që kërkon një organizim të veçantë, zhvillim, përdorim ose mbrojtje, siç është përcaktuar në nenin 12.2 të Ligjit nr. 2003/14 për planifikim hapësinor.

Trashëgimi arkitektuale Neni 6

2.9 Trashëgimi arkitektuale është pjesë e trashëgimisë të paluajtshme. Ajo përbëhet nga monumentet, ansamblet (tërësitë) dhe hapësirat arkitektuale konservuese. Trashëgimi arkitektural daton prej para-historisë deri në kohën e tashme.

2.10 Inventarizimi, dokumentimi dhe mbrojtja e trashëgimisë arkitektuale rregullohet sipas nenit 3 dhe 4 të këtij Ligji. Vlerësimi profesional dhe shkencor për vlerat e saj shënohet në Listën e trashëgimisë kulturore.

⁷<http://ëëë.kuvendikosoves.org> (ligji për trashëgimin kulturore)

2.11 Monumentet arkitekturnale ruhen në të gjitha elementet e tyre përbërëse, tiparet arkitekturnale dhe teknike. Hapësira e mbrojtjes së monumentit përfshin secilin ndërtim ose strukturë të vlerës së pranuar brenda perimetrit të monumentit, dhe përcaktohet në një plan të Institucionit kompetent.

2.12 Monumentet arkitekturnale nën mbrojtje të përkohshme ose të përhershme kanë një zonë të mbrojtjes, që është 50 metra nga perimetri i monumentit. Kjo zonë e mbrojtjes mund të zgjerohet ose ngushtohet dhe përcaktohet në planin e Institucionit kompetent dhe në planet hapësinore relevante në pajtueshmëri me nenin 2 të Ligjit nr. 2003/14 për planifikim hapësinor.

2.13 Ansamblet (tërësitë) dhe hapësirat e konservuara arkitekturnale nën mbrojtje mund të jenë në ambiente rurale ose urbane. Ndërtesat e përfshira në ansamble dhe hapësira të tilla janë të mbrojtura nga jashtë, dhe përcaktohen si sipërfaqe të mbrojtura në pajtueshmëri me nenin 2 të Ligjit nr. 2003/14 për planifikim hapësinor, dhe mund të klasifikohet si zonë e veçantë në pajtueshmëri me nenin 12 të Ligjit nr. 2003/14 për planifikim hapësinor.

2.14 Politikat për ruajtjen, menaxhimin dhe shtimin e fushave të konservuara arkitekturnale përcaktohen së bashku nga Institucioni kompetent dhe autoritetet qendrore dhe lokale për planifikim hapësinor.

Trashëgimi arkeologjike - Neni 7

2.15 “Trashëgimi arkeologjike” përbëhet nga objektet e paluajtshme dhe të luajtshme siç janë përcaktuar në nenin 2.3 të këtij ligji

2.16 Rradiusi (kufiri) i zonës së mbrojtur është 100 metra nga perimetri i vendit të trashëgimisë së mbrojtur arkeologjike. Kjo zonë e mbrojtjes mund të zgjerohet ose të ngushtohet dhe kjo përcaktohet në një plan të Institucionit kompetent dhe në pajtueshmëri me nenin 2 të Ligjit nr. 2003/14 për planifikimin hapësinor.

2.17 Çdo aplikim për leje që të ndërtohen ndërtesa ose bëhet krijimtari tjetër brenda Zonës së mbrojtur të një vendi të trashëgimisë arkeologjike paraqitet për shqyrtim në Institucionin kompetent. Institucioni kompetent ka veton mbi dhënien e një leje të tillë. Nëse Institucioni kompetent nuk përgjigjet brenda 20 ditësh, leja mund të përcaktohet nga autoriteti relevant i planifikimit dhe ndërtimit.

2.18 Lejohet ndërhyrja në tokë brenda zonës së mbrojtur në kuptimin e veprimtarive bujqësore me leje të shkruar nga Institucioni kompetent.

2.19 Sipërfaqet e rëndësisë potenciale të trashëgimisë arkeologjike përcaktohen gjatë procesit të inventarizimit, në pajtim me nenin 3 të këtij ligji dhe përcaktohen si sipërfaqe të mbrojtura në pajtim me nenin 2 të Ligjit nr. 2003/14 për planifikimin hapësinor. Aplikimi për ndërtime apo krijimtari tjetër në hapësira të tilla përcaktohet në pajtim me dispozitat e nenit 7.4 të këtij ligji.

Qasja publike

2.20 Trashëgimi arkeologjike mund të jetë subjekt i kërkesave të qasjes publike në pajtim me nenin 4.23 të këtij ligji.⁸

2.21 Trashëgimia kulturore e mbrojtur që është në pronësi private dhe që përfiton nga fondet publike për punë rreth konservimit dhe restaurimit, sipas nenit 5 të këtij ligji është subjekt i kërkesës për qasje publike për një periudhë kohore e cila do të përcaktohet me akt nënligjor.

⁸<http://ëëë.kuvendikosoves.org> (ligji për trashëgimin kulturore)

3. Trashëgimia kulturore në Kosovë

3.1 “Ministria” është Ministria përgjegjëse për trashëgiminë kulturore.

3.2 “Ministri” është ministri përgjegjës për trashëgiminë kulturore.

3.3 “Institucioni kompetent” nënkupton një Institucion të përcaktuar me ligj për hulumtimin, dokumentimin, përzgjedhjen dhe mbikëqyrjen e ruajtjes, konservimin, restaurimin, administrimin dhe përhapjen e trashëgimisë kulturore.

3.4 Këshilli i Kosovës për trashëgimi kulturore

Këshilli i Kosovës për trashëgimi kulturore, është organ i cili krijohet nga Kuvendi i Kosovës, i cili përcakton edhe objektin e veprimtarisë së tij në fushën e trashëgimisë kulturore. Ai përbëhet nga 7 anëtarë, të cilët zgjidhen për një mandat tri (3) vjeçar nga Kuvendi i Kosovës, duke respektuar përbërjen etnike në Kosovë. Kuvendi i Kosovës, miraton buxhetin e Këshillit të Kosovës për trashëgimi kulturore. Mënyra e organizimit dhe funksionimit të Këshillit të Kosovës për trashëgimi kulturore do të rregullohet me një akt të brendshëm të miratuar prej tij. Këshilli i Kosovës për trashëgimi kulturore do të identifikojë masat e domosdoshme të mbështetjes financiare për trashëgimi Kulturore për secilin vit nga Kuvendi i Kosovës në pajtim me këtë ligj. Këshilli i Kosovës për trashëgimi kulturore, në ushtrimin e veprimtarisë së tij bashkëpunon me Institucionet kompetente që veprojnë në fushën e trashëgimisë kulturore. ⁹Institucionet kompetente për Trashëgiminë kulturore në Kosovë janë:

1. Ministria e kulturës Rinis dhe Sportit (MKRS)
2. Këshilli i Kosovës për trashëgimi kulturore
3. Insituti për mbrojtjen e monumenteve
4. Insituti arkeologjik
5. Muzeu i Kosovës
6. Drejtoritë rajonale

⁹<http://ëëë.kuvendikosoves.org> (ligji për trashëgiminë kulturore)

7. Drejtoritë komunale për trashigiminë kulturore

Këto janë insitucionet që mbështetin trashigiminë e vendit tonë, të cilat tentojnë t'a ruajnë në vazhdimësi. Pas diskutimeve të mia me shërbyesit e këtyre insitucioneve, shpalo disa strategji të cilat duhet t'i ketë çdo park apo shtëpi që është nën mbrojtjen e këtyre insitucioneve.

5 Objektiva strategjike për mbrojtjen, ruajtjen dhe promovimin e trashëgimisë kulturore.

Strategjitë:

1. **Konservimi dhe restaurimi** - Këto masa duhet të ndërmerren sa më shpejt për ta shpëtuar nga fati fatkeq këtë kala, sepse organizimi i kompleksit të saj, është mjaft interesant, dhe domethënëse. Orientimi, kyqja e arkitektures e bën atë të veçohet nga kalatë e tjera, të kësaj periudhe. Edhe pse është mjaft e shkatërruar, planimetria e saj është mjaft e qartë për të intervenuar në të, restaurimi duhet të jetë sa më i përafërt (t'i ngjasoj objektit në 90% ose te mos bëhet fare), konservimi duhet të bëhet patjetër.

2. **Mirëmbajtja dhe siguria**- Pas restaurimit dhe konservimit duhet t'i bëhet mirëmbajtja dhe sigurimi i kësaj kalaje, sepse shumë objekte edhe pse restaurohen lihen anash, për të mos u lënë prapë që të bie në një gjendje degjeneruse (shkatërruse) ajo duhet të mirëmbahet, si dhe të sigurohet, për shkak të artefakteve të gjetura në këtë kala, po ashtu kjo kala duhet të ketë siguri nga keqmenaxhuesit e saj, si dhe nga gërmuesit ilegal sepse mund të kemi X raste kur gjërat e rëndësishme brenda kësaj kalaje të vidhen nga mbikëqyrësit dhe për këtë arsye preferohet të ketë kamera vëzhguese brenda 24h.

3. **Qasja publike**- Çdo restaurim, apo konservim i një objekti që bëhet, ajo bëhet që të shifet nga turistë të huaj dhe vendas. Qasja publike në këtë kompleks ka shumë rëndësi, sepse për ta parë këtë kompleks duhet të shijohen muret e saj (preken), hapësirat etj. Në mënyre për ta përjetuar këtë kompleks, këtë arkitektur dhe arkeologji qasja e një vizitori se si futet në këtë kompleks ka shumë rëndësi. Së pari hyrja duhet të bëhet me pagesë për turistat në mënyre që ato para të fituara të shërbejnë për mtrëmbajtjen e këtij lokaliteti. Më pas duhet të parashihen se si të vendosen shtigjet për të vizituar lokalitetin për-rreth. Gjatë vizites një turist duhet të ketë edhe sigurinë (se ku shkel këmba e tij) për të mos u lënduar deri sa e viziton kompleksin. Pejshazi për-rreth luan një rol të rëndësishem, sepse ky kompleks është i ndërtuar në shpat ku ka për-rreth gjelbrim të lartë, si dhe e tërë lagja shihet nga kompleksi. Organizimi brenda lokalitetit ka shumë rëndësi dhe nëse

ndërtohet një muze aty pranë, ata mund ti shohin të gjitha artefaktet e kompleksit, si dhe të marrin informata më tepër për kompleksin, dhe tërë fshatin.

4. **Shenjëzimi dhe Promovimi** - E gjithë puna që bëhet, bëhet për t'a parë vizitorët e ndryshëm, por për të ja ofruar këtë mundësi doemos duhet që të bëhen reklama të ndryshme si me fletushka, portfolio, revista, shenjëzimi në tabela të ndryshme, promovim në rrjetet sociale, organizime të ndryshme brenda kompleks (të ketë ndonjë shfaqje, kino të përkohshme) etj, gjë që i jep rast një vizitori që t'a ketë vemendjen e tij ndaj këtij kompleksi arkeologjik dhe arkitektonik për t'a vizituar.

5. **Rregullat (Ligjet)** në qasjen e këtij kompleksi- Kjo strategji përfshin të gjitha rregullat e autorit që mbikqyrë këtë kompleks, rregullat se si duhet të trajtohet gjatë vizitës ky lokalitet, si dhe përfshinë rregullat e vizitorit në ëeb-faqen e këtij kompleksi. Në mënyre që të mos ketë keqinterpretim se kur një turist e promovon, e ndan viziten e këtij kompleksi me historinë e tij në rrjetet sociale me të tjerët, të mos ketë prapaganda, apo histori të trilluar siç ka ndodhur deri më tani me disa lokalitet të tjera në Kosovë.

4. Pozita gjeografike dhe natyra e Fushë Kosovës në relacion me Kosovën

Komuna e Fushë Kosovës, njëra ndër komunat më dinamike të Kosovës, e cila po përjeton zhvillim të hovshëm në të gjitha sferat e jetës, shtrihet në pjesën qendrore të Rrafshit të Kosovës, Relievi i kësaj Komune është rreth 80% fushor, me lartësi mbidetare që sillet nga 530m deri 550m.¹⁰



Foto1: Harta e Kosovës dhe harta e komunës së Fushë Kosovës (<http://geoportal.rks-gov.net>)

Fshati i Harilaqit gjendet në jug-lindje të Fushë-Kosovës dhe është përafërsisht 23 km larg nga qendra e qytetit. Kalaja e Harilaqit dallon nga të tjerat kala të kësaj periudhe, jo vetëm në hapësirën e Kosovës, por edhe në tërë Ballkanin Qendror. Hyn në grupin e kalave apo fortifikatave të rindërtuara dhe ndërtuara në Dardani (61 të rindërtuara dhe 8 të ndërtuara), nga perandori bizantin me origjinë dardane, Justiniani (527-565 pas Krishtit), të përmendura nga historiani bizantin i shekullit të VI, Procopi i Cezaresë në veprën e tij "De Aedificis" (Mbi ndërtimet). Vecohet nga kalatë e tjera, si për nga ndërtimi i murit rrethues, po ashtu edhe strukturat (konstruktionet) e brendshme arkitektonike dhe materialet lidhëse (Ilaqi) i përdorur. Ngrihet mbi një bregore, sikur shumica e kalave të kësaj periudhe në këto treva, mirëpo dallon nga to; zotëron horizont të gjerë shikim mbi një pjesë të madhe të rrafshit të Kosovës (pjesë të komunave të Prishtinës, Fushë Kosovës, Obiliqit, Lipjanit, Ferizajt, Shtimës dhe Drenasit).

Pos toponimneve të njohura të popullatës vendase, si kalaja apo Gradina e Epërme, në të është evidentuar një koncentrim i madh gurëve dhe i tullave jo të zakonshme në traditën e ndërtimeve

¹⁰Mehmetaj Haxhi, Përzhitë Luan -Lashtësia e Fushë Kosovës, Prishtinë,2010 fq.10-11

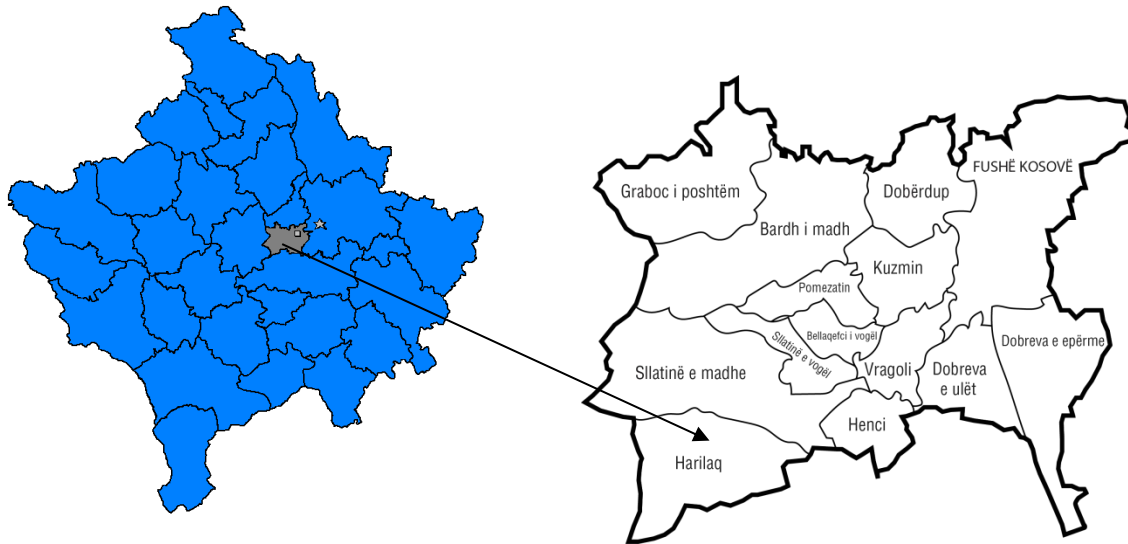
bashkëkohore vendase, të cilat ishin marrë dhe përdor nga banorët e kësaj ane, e që paraqisnin indikacione të qarta ekzistimin e një kalaje në fshatin Harilaq. Kjo kala, me muret e saja rrethuese, ndërtesat brenda saj, është e pakrahasueshme dhe nuk ka analogji me kalatë e tjera në tërë Ballkanin qendror, qoftë për nga konstruksionet arkitektonike, po ashtu edhe për nga funksioni dhe destinimii tyre. Kalaja e Harilaqit paraqet gjithashtu hapësirën më së shumeti të gërmuar në krahasim me kalatë e tjera të kësaj periudhe, dhe me një varg ndërtesash të zbuluara deri më tani në tërë territorin e Republikës së Kosovës, e të cilat do të prezantohen dhe argumentohen në vazhdim të tekstit.¹¹



Foto2: Ortofoto e planimetris së Kalas së Harilaqit (burimi: <http://ëë.click-channel.tv>)

¹¹Mehmetaj Haxhi, Përzhitë Luan -Lashtësia e Fushë Kosovës, Prishtinë,2010 fq.12-14

4.1 Pozita gjeografike e kalasë së Harilaqit

Kalaja dhe fshati Harilaq ndodhën rreth 9 km distancë vijë ajrore në jug-perëndim të Fushë Kosovës (rreth 16 km në jug-perëndim të Prishtinës). Është e vendosur në një bregore të pyllezuar, në izohipsen më të lartë dhe zë një sipërfaqe prej 1.3 hektarësh. Nuk ka ndonjë formë të rregullt gjeometrike e as nuk ka simetri.

Nga ana perendimore, lidhet me kodrën e Goleshit e cila zoteron edhe pikën më të lartë mbidetare, ndërsa në lindje, vetëm 2.5 km larg saj, ndodhet Aeroporti i Prishtinës. Ka një sipërfaqe kryesisht të rrafshhtë në pjesën jug-lindore, e cila vjen duke u ngritur lehtë në drejtim të veri-perendimit. Zotëron pozicion të vecantë gjeo-strategjik, me lartësi maksimale mbidetare prej 767m. dhe minimale 736m, nga e cila mund të kontrollohet një pjesë e madhe e rrafshit të Kosovës (fig. 1 dhe 2). Para fillimit të gërmimeve arkeologjike nuk janë vërejtur fare gjurmët e murit rrethues dhe strukturave të brendshme arkitektonike, të cilat kanë qenë të mbuluara nga dheu dhe një vegjetacion i dendur dhe i larmishëm.



Foto 3: Ortofoto e planimetrisë së Kalasë së Harilaqit dhe pamja e shikuar nga veri-lindja (Libri: Kalaja e Harilaqit,2016)

Tek foto e tretë shohim peisazhin e kodrës së Kalasë e cila tregon që kemi mjaftë hapsirë për të projektuar në këtë zonë arkeologjike. Përparësi e kësaj hapsire është pjesa gjelbëruse qëdo të tentojmë t'arujmë gjatë fazës së projektimit në këtë foto shohim edhe parkingun ekzistues i cila gjatë fazës së projektimit do mbetet po e njejta hapsirë për parking, vetëm se do zgjerohet me tutje. Tek fotoja e katërt shohim peisazhin nga kalaja, pamje e cila e bën shumë më atraktive, pasi turistët do të kënaqen edhe nga pamja që e rrethon kalanë e Harilaqit.¹²

¹²Peja Fatmir, Rraci Bedia, Hajdari Arben- Kalaja e Harilaqit- Prishtinë,2016 fq.15

5. Historiku i gërmimeve arkeologjike

Gërmimet e para arkeologjike me karakter sondazhi janë ndërmarrë nga Instituti Arkeologjike i Kosovës në vitin 2005 dhe janë fryt i vizitave të cilave u kanë paraprirë rezultatet e përnjohjeve paraprake arkeologjike, gjatë të cilave janë fituar indikacione mbi ekzistimin e mureve dhe objekteve arkitektonike në këtë areal. Pas rezultateve të fituara nga këto gërmime sondazhi, ato kanë vazhduar edhe në vitet tjera (2006-2010 nga Muzeu i Kosovës*. Gjatë gërmimeve të sondazhit dhe ekspeditave të mëtejme janë zbuluar: muri rrethues, ndërtesat arkitektonike brenda murit dhe një sasi e konsideruar e inventarit të lëvizshëm arkeologjik.¹³

5.1 Ndërtesat arkitektonike të zbuluara në zonën e Kalasë së Harilaqit

Gjatë ekspeditave gërmimeve arkeologjike (2005-2010), pos murit rrethues, janë zbuluar njësi arkitektonike karakteristike, të veçanta, që janë specifike vetëm për këtë kala, si për nga varieteti i teknikave të ndërtimit, formës së murit rrethues, si dhe ndërtesave brenda saj të cilat, për momentin, janë unike. Destinimi i tyre i saktë nuk mund të përcaktohet në mungesë të analogjisë me ndonjë kala tjetër të zbuluar në Ballkanin Qendror. Këto objekte, karakterizohen, në një ambient të mbyllur, edhe për nga materiali lidhës i muratimit që është përdorur: llac i përbërë nga rërë lumi dhe gëlqere, rërë e përzier me gëlqere dhe të shtypur, rërë me gëlqere dhe tullë e bluar (e cila dominon si suva në ambiente të caktuara) si dhe baltë. Kalaja (fortifikata) është ndërtuar mbi një vendbanim të mëhershëm parahistorik gjë të cilën e dëshmojnë edhe gjetjet arkeologjike.¹⁴

5.2 Muri rrethues

I gjithë muri rrethues që e rrethon sipërfaqën e kalasë ka një gjatësi me perimetër prej 225 m dhe nuk paraqet ndonjë formë të rregullt gjeometrike. Ndjekë izoipsen më të lartë të kodrës dhe është i vendosur në harmoni me mbrojtjen natyrore që ofron terreni. Pjesë të mbetura të murit rrethues, kryesisht janë të ruajtura mirë, dhe ka një gjerësi e cila ndryshon në mes 1.60 deri në 2.20m. Është i punuar kryesisht prej gurëve të thyer të pa rregullt, të lidhur me llaç të bollshëm me përbërje rërë lumi dhe gëlqere, e që i pergjigjet teknikës *opus incertum*¹⁵ (fig. 3 dhe 4).

¹³Peja Fatmir, Rraci Bedia, Hajdari Arben- Kalaja e Harilaqit- Prishtinë, 2016 fq.16

¹⁴Peja Fatmir, Rraci Bedia, Hajdari Arben- Kalaja e Harilaqit- Prishtinë, 2016 fq. 17

¹⁵Teknika *opus incertum* është teknikë e ndërtimit ku janë përdorur gurë të paprerë të formuar në mënyrë të parregullt dhe të vendosur në mënyrë të rastësishme ose blloqe të dendura



Foto 4: Pjese nga muri rrethues verior të kalasë(Libri: Kalaja e Harilaqit,2016)

Vende-vende ka ndërhyrje me tulla, deri në pesë radhë (dimensionet e tullave 26 x 32 x 4), si nga faqja e brendëhme po ashtu edhe nga ajo e jashtme, që korrespondon me teknikën *opus mixtum* (fig. 5). Tullat në murin rrethuës mund të jenë përdorur për nivelizim apo si element dekorativ të fasadës së murit për ta thyer monotoninë. Teknikat e tilla të ndertimit janë karakteristike për ndërtimin e kësaj periudhe.¹⁶

5.3 Portat hyrëse të kalas

Kalaja ka katërporta me forma, dimensioned he konstruksione të ndryshme. Dy janë të vendosura në very dhe dy në jug të saj.¹⁷

5.3.1 Porta 1

Është e vendosur në anën veri-lindore të kalasë dhe e dalë jashtë murit rrethues nga dyja anët. Ka gjerësi prej 3.60 m. Nga ana e brendëshme është e përforcuar me nga një murë shtesë duke u ngushtuar në 2.30 m gjerësi. Pjesa e poshtme e anësorës ka një gjatësi prej 6.10 m, ndërsa e anësorës së sipërme 1.80 m. Porta është e punuar vetëm prej gurëve të thyer të lidhura me llac gëlqeror (fig. 9 dhe 10; cf: planimetrinë).¹⁸

¹⁶Peja Fatmir, Rraci Bedia, Hajdari Arben- Kalaja e Harilaqit- Prishtinë,2016 fq.18

¹⁷Peja Fatmir, Rraci Bedia, Hajdari Arben- Kalaja e Harilaqit- Prishtinë,2016 fq.21

¹⁸Peja Fatmir, Rraci Bedia, Hajdari Arben- Kalaja e Harilaqit- Prishtinë,2016 fq.22



Foto 5: Planimetria e portes një dhe pamja e portes një (Libri: Kalaja e Harilaqit, 2016)

5.3.2 Porta 2

Ndodhet në anën veri-perendimore të kalasë. Hyrja nga jashtë është e ngushtuar me nga një dhëmb anash (dimensionët 30 x 30 cm), dhe ka gjërësi prej 1.55 m, ndërsa pjesa e brendshme zgjerohet në 2.20m. Nga ana e brendëshme, në drejtim të perendimit, është e përforcuar edhe me një murë që ka gjërësi prej 0.70m. Anësorët e portës janë punuara prej tullave (pjesët e ruajtura) mbi themelë prej gurëve (fig. 11 dhe 12; cf: planimetrinë).¹⁹

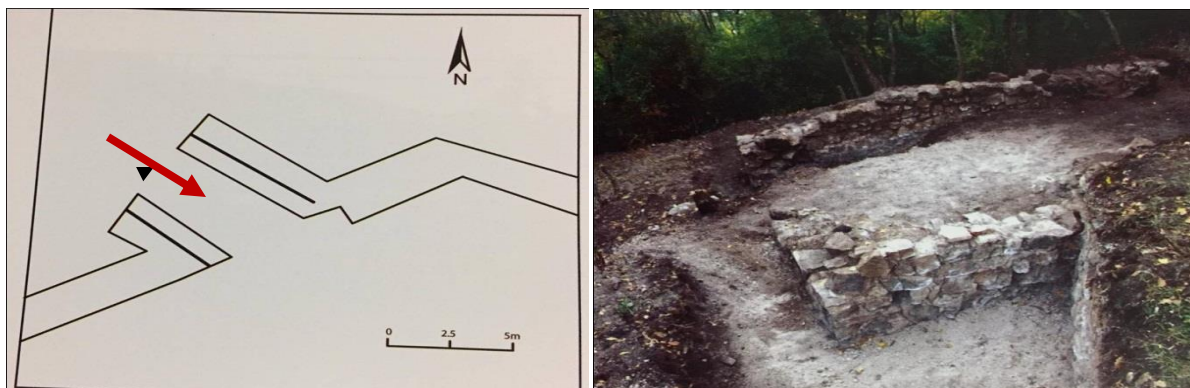

Foto 6: Planimetria e portes dy dhe pamja e portes dy (Libri: Kalaja e Harilaqit, 2016)

5.3.3 Porta 3

Është e vendosur në anën jug-lindore të kalasë. Ka gjërësi prej 1.65m dhe është e ndërtuar me gurë të lidhur me llac gëlgeror. Nga ana e saj e epërme, është e përforcuar me një kontrafore me gjatësi prej 3.20 m dhe gjerësi 1.10m. Kontrafora, përpos karakterit përforcues, mund të ketë pasur edhe

¹⁹Peja Fatmir, Rraci Bedia, Hajdari Arben- Kalaja e Harilaqit- Prishtinë, 2016 fq.23

karakter mbrojtës për të vështiresuar qasjen në të nga ana e epërme e cila anë njëherit paraqet edhe pikën më pak të mbrojtur natyrore.²⁰



Foto 7: Planimetria e protës tre dhe pamja e protës tre (Libri: Kalaja e Harilaqit,2016)

5.3.4 Porta 4

Ndodhët në pjesën jug-lindore të kalasë dhe është e flankuar me dy kulla të cilat janë të dala jashtë murit rrethues dhe kanë lidhje fizike me të. Ka gjërësi të hyrjes prej 2.65m dhe në ndertimin e saj, pos gurëve, janë përdorur edhe tullat. Nga ana perëndimore (epërme) porta ngushtohet me një "dhëmb" (dim. 30 30 cm), i ndërtuar me tulla. Në nje faze të mëvonshme, porta duket ta ketë humbur funksionin e saj si portë kryesore, dhe ngushtohët në 1.00m gjerësi (fig. 15 dhe 16)²¹

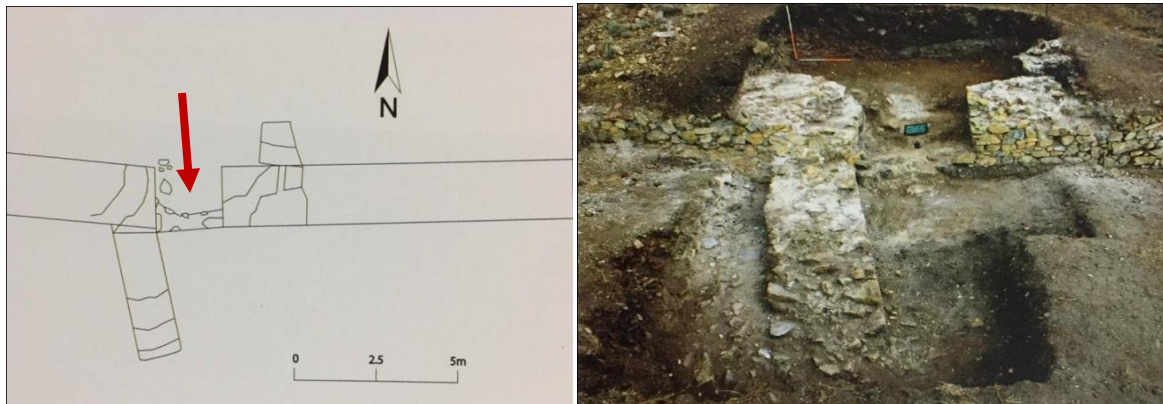

Foto 8: Planimetria e protës katër dhe pamja e portes katër (Libri: Kalaja e Harilaqit,2016)

²⁰Peja Fatmir, Rraci Bedia, Hajdari Arben- Kalaja e Harilaqit- Prishtinë,2016 fq.24

²¹Peja Fatmir, Rraci Bedia, Hajdari Arben- Kalaja e Harilaqit- Prishtinë,2016 fq.25

5.4 Kullat

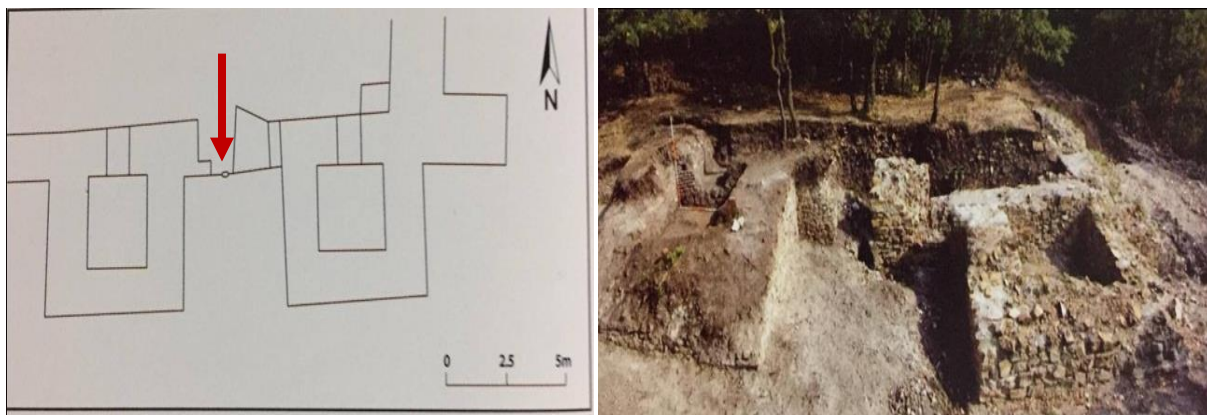
Deri më tani janë zbuluar tri kulla të cilat ndërlidhën me murin rrethues; dy të jashtme dhe një e brendshme. Kullat e jashtme ndodhën në afersi të portes 4 dhe janë të dalta jashtë murit rrethues. Kanë dimensione identike prej 6x6m dhe trashësi murit e cila varion në mes 1.60 deri në 1.90m. Si material lidhës është përdorur llac gëlqeror i bollshëm. Nga ana e brendshme, kullat komunikojnë me hapësirën brenda kalasë me anëtë një hyrje e cila ka gjerësi 1.10 (planimetrinë). Në anën e majtë të kullës, nga ana e jashtme, janë vendosura dy palë shkallë me përmasa dhe drejtime të kundërta. Njëra është e vendosur në këndin që formohet nga muri jugor i kullës dhe murit rrethues dhe sipas gjitha gjasave, siguron komunikim me pjesën e sipërme të kullës nga ana e jashtme, ndërsa tjetra, e vendosura përgjatë murit jugor rrethues, siguron qasje në pjesën e sipërme të murit rrethues jugor nga të dyja anët.²²



Foto 9: Kulla perendimore dhe kulla lindore (Libri: Kalaja e Harilaqit,2016)

5.5 Objekti kishtar

Është i vendosur në lindje të kullës së brendshme (26.50 m larg saj) dhe ka një horizont të gjërë veshtrimi mbi tërë hapësirën e kalasë. Nuk është e vendosur në një sipërfaqe të sheshtë, por mbi një hapësirë shkëmbore. Nefi qendror, qendron sipër shkëmbit, ndërsa ato anësore në kuota më të ulëta, të diktuar nga konfiguracioni i terrenit.

Muret janë të ndërtuara me gurë të thyer të crregullt, të lidhur me llac gëlqeror të dobët, dhe vende vende është përdorur edhe tullë e shtypur. Ka formë longitudinale me gjatësi 22.20 m dhe gjërësi 13.500 m dhe trashësi të murëve 1m, me përjashtim të murit absidal që ka gjerësi 1.50 m.

²²Peja Fatmir, Rraci Bedia, Hajdari Arben- Kalaja e Harilaqit- Prishtinë, 2016 fq.27

Ka tri nefe narteks dhe egzonarteks (fig. 23 dhe fig.24) Nefi qendrorë, në lindje, përfundon me absidë harkore nga ana e brendshme, të gjerë 2.60, ndërsa nga ana e jashtme kanë formë trapezi dhe është e forcuar me dy kontrafore në të dyja këndet. Vetëm nefi qendror ka gjatësi të brendshme 11.50 m dhe gjëresi 4.85 gjatësi 9.50 m dhe gjerësi 2.25 m. Narteksi ka gjatësi të brendshme 3.30 m dhe egzonateksi 4.10 m. Ka tri hyrje të cilat shkojnë në drejtim nefeve të ndara me nga një shtyllë të punuar prej gurëve të thyer me gjëresi 0.60 x 0.80 m. Meqë muret janë të ruajtura në nivelin fillestar (nën nivelin e dyshemesë), është e vështirë të percaktohet mënyra e komunikimit ne fit kryesor me nefet anësore.²³



Foto 10: Planimetria e kishes dhe pamja nga brendësia e kishes, shikuar nga lindja (Libri: Kalaja e Harilaqit, 2016)

5.6 Objektet në formë unazore

Në lindje të kishës janë zbuluar mbetje të dy objekteve identike arkitektonike, si për nga madhësia, forma dhe teknika e ndërtimit të tyre. Kanë orientim lindje-perëndim me një devijim të lehtë në drejtim të veriut dhe janë të vendosura në harmoni të plotë me kishën. Kanë dimensione të njëjtë (1840 x 11.50 m.) dhe janë të ndara në mes veti me një pjesë të re përfaqësisht me gjerësi të njëjtë (1 m por me kuotë më të lartë)

Planimetria e tyre përbëhet nga një strukturë arkitektonike në përbërje prej tri konstruksioneve rrethore, një gjysmë rrethi, dhe një absidë. Dy strukturat rrethore kanë diametër të njëjtë prej 2.50

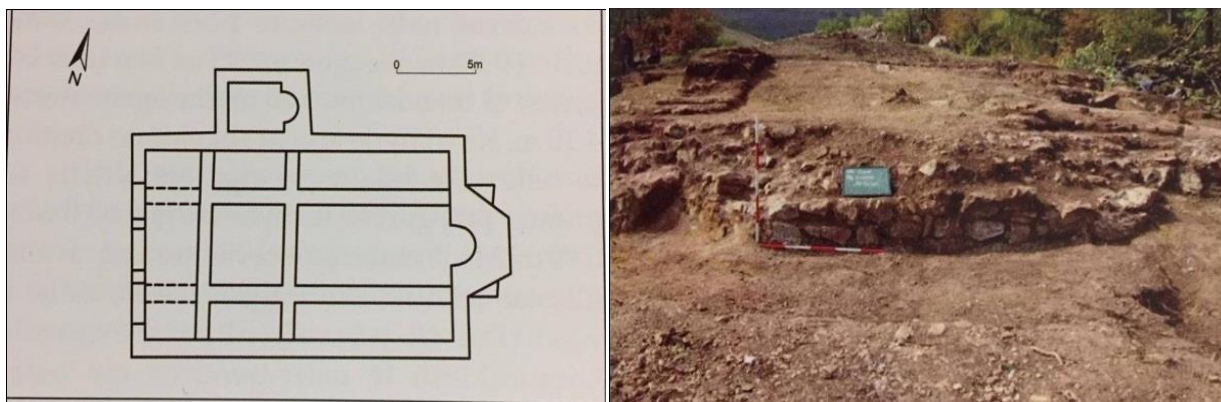
²³Peja Fatmir, Rraci Bedia, Hajdari Arben- Kalaja e Harilaqit- Prishtinë, 2016 fq.30

m (ato anësore dhe me trashësi të murëve 1m, ndërsa ajo qendrore ka diametër më të madhë nga dyja anët, nga ana e jashtme, është e përforcuar me dyer kontrafore të ndertuara me tulla (dim: 0.65 x 0.38 m). Unaza qendrore, nga ana lindore, komunikon me nje hapësire tjetër e cila përfundon me absi harkore, nga ana e brendshme, ndërsa ajo e jashtme ka formë trapezi. Brendia e unazave paraqet një murim të bukur, si nga jashtë po ashtu edhe nga brenda, të punuar me kombinim gurë dhe tulla.²⁴



Foto 11: Planimetria e objekteve në formë unazore dhe pamja e objekteve në formë unazore (Libri: Kalaja e Harilaqit, 2016)

5.7 Objektet me karakter dytësor

Gërmimet arkologjike në kalanë e Harilaqit pos strukturave të përmendura lartë me karakter sakral, kanë rezultuar edhe me zbulimin e objekteve cilat kanë pasur karakter të përdorimit dytësor, profane dhe utilitare. Janë zbuluar dy objekte të tilla, njëra e pozicionuar në kendin veri-perendimor të murit rrethues (objekti G), ndërsa tjetra në tërësi të portës, 4 (objekti F). Objekti G përbëhet nga tri hapësira me sipërfaqe të ndryshme, të quajtura si ambientet A (dim: 12x9m), B (dim: 8.40x3.70) dhe C (dim: 7.40/3.50x7.50m). Muret janë të ndërtuara me gurë të thyer të çrregullt dhe të lidhur me balte dhe sit e tillë janë shumë të ndjeshëm. Trashësia e tyre varion në mes 0.35 deri në 0.85m. Muri jugor i ambientit A, nga brenda, është i përforcuar edhe me një muri tjetër gjithashtu i ndërtuar me gurë të thyer të lidhur me baltë. Është i ruajtur në nivelin e themeleve dhe ka trashësi prej 1.17m (fig. 30 dhe 31).

²⁴Peja Fatmir, Rraci Bedia, Hajdari Arben- Kalaja e Harilaqit- Prishtinë, 2016 fq.33

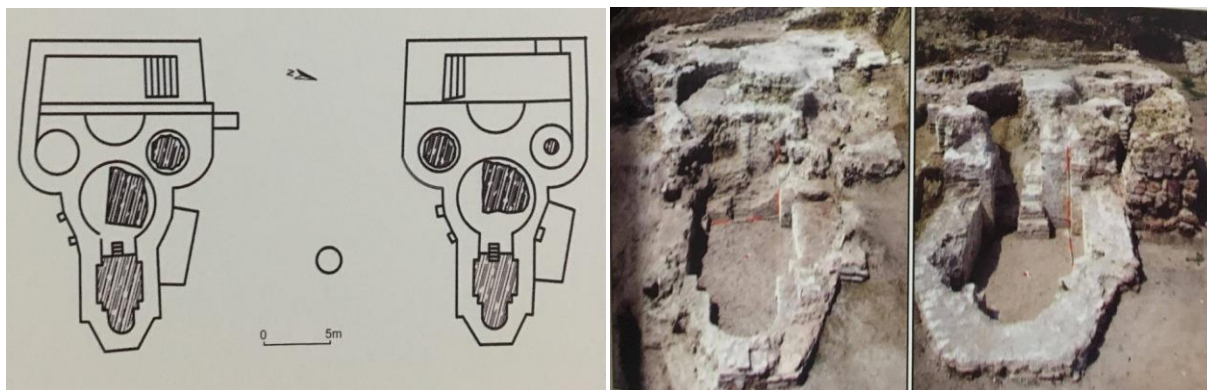

Figura12: Planimetria e objektit G dhe pamja e kompleksit të objektit G (Libri: Kalaja e Harilaqit,2016)

Ambienti B dhe C te kompleksi i permendur më lartë, duket se kanë shërbyer si stallë për mbajtjen e bagëtive të imëta dhe përgaditjen e ushqimit, ndërsa ambienti A ka shërbyer si hambarë për grumbullimin e ruajtjen e rezervave ushqimore.

Objekti në afërsi të portës 4 ka formë trapez dhe shtrihet përgjatë murit rrethues, vetëm 2 m deri 3 m larg tij dhe paralel me kullën e epërme të kësaj porte. Ka dimensione 1250 x 740/670m dhe përbëhet prej dy ambienteve (dhomave me dimensione të ndryshme; 7.70x740m dhe 675 x 670 me gjerësi të mureve që sillen në mes 075 deri 095m. Është i ndërtuar me gurë të thyer dhe i lidhur me baltë dhe janë të ruajtura në nivelin fillestar.²⁵

²⁵Peja Fatmir, Rraci Bedia, Hajdari Arben- Kalaja e Harilaqit- Prishtinë,2016 fq.38

5.8 Materialet e levizshme arkeologjike

Gjatë gërmimeve arkeologjike në kalanë e Harilaqit, pos murit rrethues dhe strukturave arkitektonike brenda tij (te pershkuara më sipër), është zbuluar edhe një repertor i artefaktëve të cilat sjellin dëshmi për kontinuitetin e banueshmërisë dhe rendësinë që kishte ky vendbanim (pozicion) që nga para historia deri në shekullin VI pas Krishtit. Gjetjet përbëhen kryesisht nga qeramika, stoli, vegla pune, monedha, frute farore (dardha, molla) të karbonizuara, e të tjera, dhe të cilat në kete publikim do trajtohen sipërfaqesisht në forme ilustrative, për faktin se atyre do t'u kushtohet një publikim i veçantë pas një trajtimidhe studimi më të detajuar. Nder këto objekte dominon qeramika, e gjetur në formë fragmentare, por ka edhe enë të plota dhe enë të cilat mund të rikonstruohen.

Zbulimet në kalanë e Harilaqit paraqesin një veçanti dhe e pasurojnë trashëgiminë kulturore të kësaj hapsire në Ballkanin Qendror me një kompleks, me struktura arkitektonike me destinim specific dhe materialin e lëvizshëm arkeologjik, paraqet tërësinë me të veçantë, të këtij lloji, të zbuluara deri me tani në tërë territorin e Kosovës dhe më gjerë. Bazuar në materialin e trajtuar deri më tani, është e vështirë të përcillet dhe konstatohet vazhdimësia e jetës në kala edhe pas shekullit VI pas Krishtit. Shkatërrimin dhe braktisjen e kalasë së Harilaqit duhet parë në kontekst të dyndjeve dhe sulmëve të popujve barbarë në Dardani, të cilat, duket se ishin fatale edhe për kalanë e Harilaqit, sikurse edhe për kalatë e tjera dhe ëndrrat e mëdha urbane, sic e kemi rastin e Upianes Municip DD, Vindenisi etj, nëpër tërë territorin e Dardanisë.

Krejt në fund duhet theksuar se rezultatet e publikuara janë një vështrim profesional dhe kanë si qëllim sfidimin e vazhdimin të hulumtimeve interdisciplinare me synim që kjo pike e rëndësishme arkeologjike e turistike të shndërrohet në një pikë atraktive.

Në foto i shohim disa artefakte të gjetura në kala të cilat janë: a) Pitos, b) Paret ene me figura të zeza mbi sfond të kuq (import nga Italia jugore), c) Rruazë nga brumii qelqit, d) AE- Folis Konstantiusi, shek IV pas Kr., AE-Folis Justiniani shek. VI pas Kr. e) Vath nga argjendi, f) Kantaros.²⁶

²⁶Peja Fatmir, Rraci Bedia, Hajdari Arben- Kalaja e Harilaqit- Prishtinë, 2016 fq.53



Foto 13: Materialet e levizëshme që janë gjetur gjatë germimeve (Libri i Harilaqit,2015)

6. Hulumtimi

Rezultatet e anketimit të zhvilluar me qytetarë të komunës se Fushë Kosovës

Anketa u zhvillua me 130 respondent, prej të gjitha të moshave të rritura, që për afërsisht kanë njohuri bazike për zhvillimin ekonomik lokal. Rezultati i shprehur në mënyre grafike duket kështu:

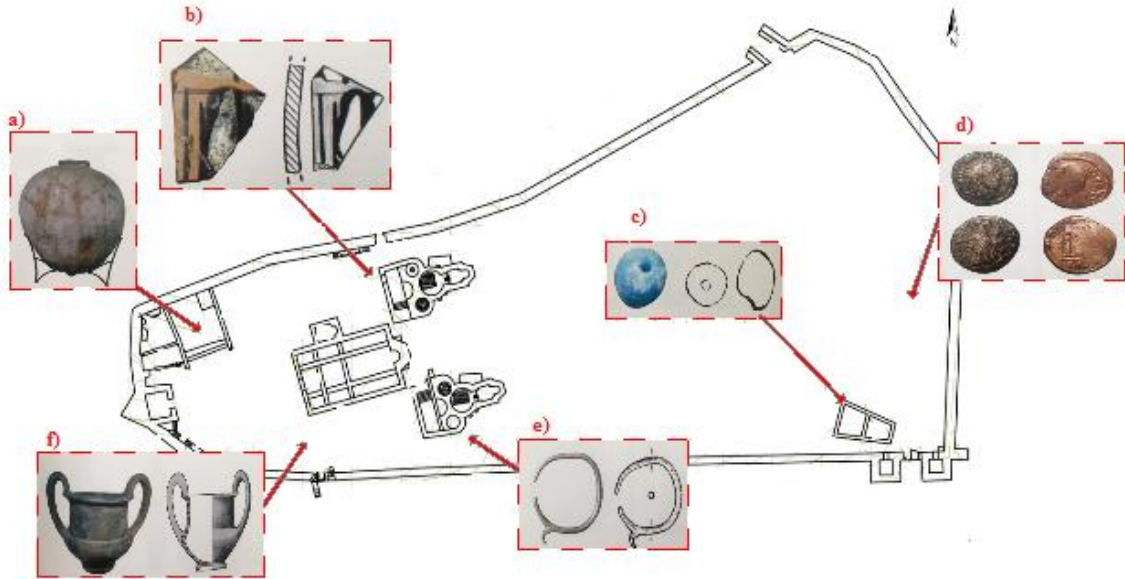

Foto 14: Rezultati i përgjithshëm i anketës (Anketim i realizuara në terren, Maj, 2017)

A ka rëndësi ekonomike për qytetin e Fushë Kosovës Kalaja e Harilaqit?

■ Po ■ Jo ■ Nuk e di

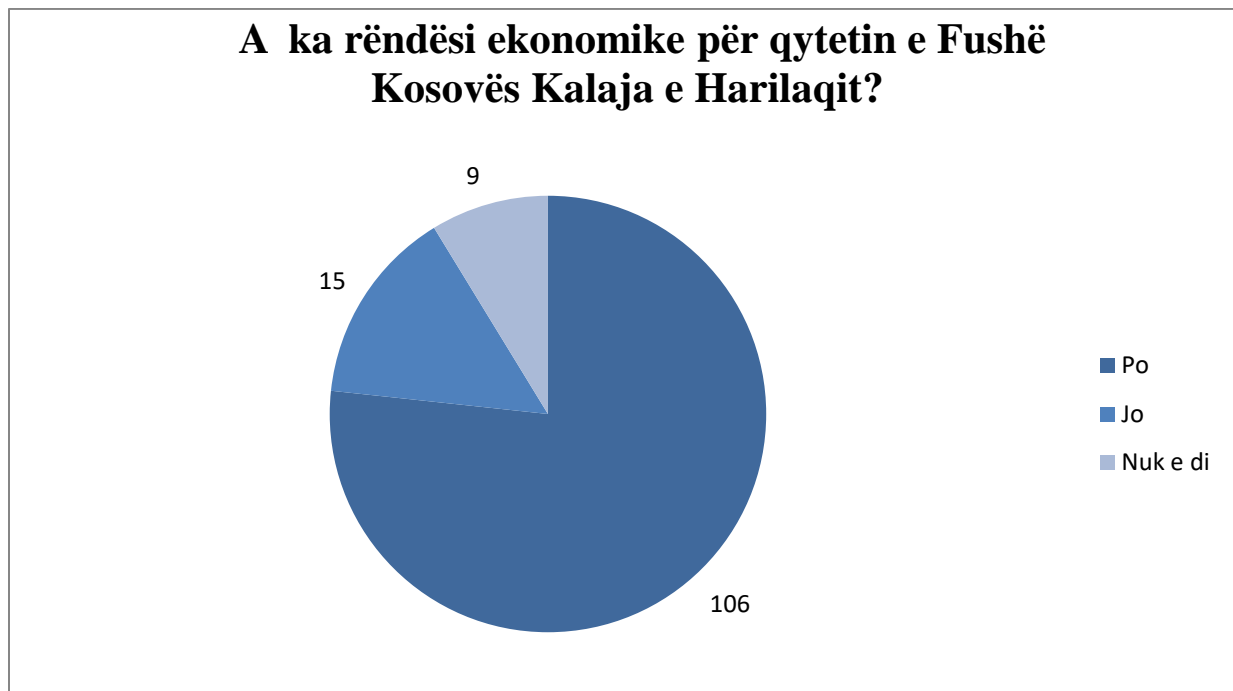

Foto 15: Rezultati i anketes nga moshë 40 deri 65 me moshën

A ka rëndësi ekonomike për qytetin e Fushë Kosovës Kalaja e Harilaqit?

■ PO ■ NUK E DI ■ JO

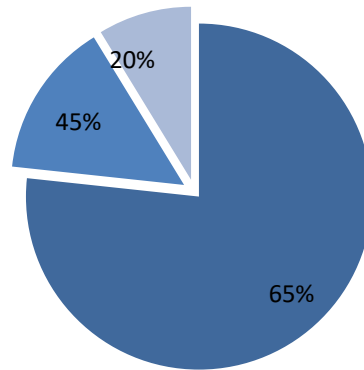

Foto16: Rezultati i anketes nga moshë 25 deri në moshën 40

A ka rendësi ekonomike për Fushë Kosovës Kalaja e Harilaqit?

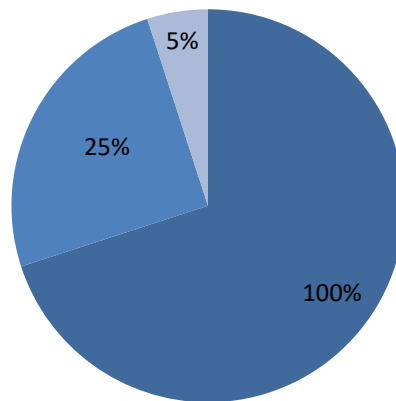

Foto 17: Rezultati i anketes nga moshë 16 deri në moshën 25

Në pyetjen shtesë që kanë pasur t'a komentojnë varësisht nga përgjigja në këtë pyetje, pozitive apo negative, qytetarët kanë dhënë mendime dhe opsione të ndryshme lidhur me mënyrat si mund të nxjerrim përfitime nga shfrytëzimi i kalasë si pikë turistike. Qytetarët janë të vetëdijshëm që kalaja ka interes ekonomik, por shprehin pesimizmin sepse shumë vite pas zbulimit është bërë shumë pak në këtë drejtim dhe kërkojnë që të punohet në zhvillimin e turizmit kulturor, edhe si mënyrë për të rritur punësimin dhe qarkullimin ekonomik.

Kalaja ofron një mundësi të veçantë për zhvillim të turizmit në komunë, pasi që mund të organizohen veprimtari shkencore, arsimore, rekreative dhe vizita, duke respektuar mjedisin dhe kulturën vendore. Komuna nuk ka bërë shumë në ruajtjen e trashëgimisë kulturore dhe vërtetësinë burimore të objekteve kulturore, duke rritur vetëdijësimin e jashtëm dhe të brendshëm për bukurinë

dhe veçantinë e tyre, gjë që i bën ato të dobishme për ekonominë. Investimet strategjike në infrastrukturën e turizmit (në aspektin fizik dhe njerëzor) do të rrisin cilësinë e shërbimeve, duke i përmbushur kështu kërkesat e turistëve.

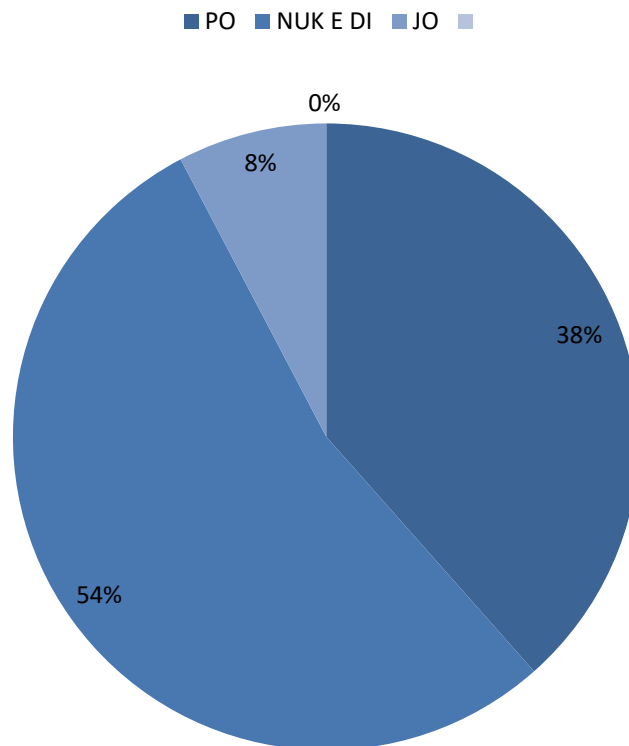
Investimet në Kala edhe pse janë duke u zvarritur dhe po shkojnë shumë ngadalë shpresojmë që këto të intensifikohen dhe të përfundojnë në kohë sa më të shpejt. Ndërtimi po behet në fazë dhe finalizimi i këtij projekti do të nxjerr në pah një vepër të madhe që do të prezantoi madhështinë e Kalasë së Harilaqit si një monument interesant arkitekturor i panjohur deri sot. Sa më shumë të ketë oferta turistike një qytet aq më shumë do të ketë vizitorë dhe sa më gjatë që vizitorët qëndrojnë brenda qytetit konsumi i tyre rritet gjë që ndikon drejtpërdrejt në rritjen e qarkullimit ekonomik.

27

²⁷Anketimi i realizuar në terren, Maj 2017

7. Studimi i lokacionit dhe rrethines nga aspekti funksional



Foto 15: Ortofoto ajrore e Kalas së harilaqit me zonen për-rreth (<http://geoportal.rks-gov.net>)

7.1 Infrastruktura rrugore dhe qasjet

Infrastruktura rrugore e kalasë është e dizajnuar duke u bazuar tek rrugët egzistuese. Rruga që të shpie për në kala është një shiritore dhe ka dy korsitë, për vajtje dhe ardhje. Qasja deri te kalaja nuk është edhe aq vështirë nëse bëhet fjalë për rrugë pasi mund të kemi qasje nga katër anët e kalasë. Mangësi e këtyre rrugëve është mos ekzistimi i shtigjeve për këmbësorë, shtegut për biçikleta, gjë që e bën shumë më të lehtë dhe do t'ju jepte mundësi qytetarëve për t'a vizituar. Përparsi e kalasë është aeroporti i cili gjendet afër, dhe ka një infrastrukturë bashkëkohore gjë që t'ju mundëson vizitorët e mundshëm të vinë drejt nga aty. Përparsi tjetër është edhe autostrada i cila kalon afër fshatit të Harilaqit, gjë që transportin për vizitor e bën shumë më të lehtë, me anë të shenjzimit në rrugë, ku qytetarët mund të marrin informata për kalanë dhe do e kanë më të lehtë për t'a vizituar. Infrastruktura rrugore edhe pse nuk është e planifikuar për shiritat emergjent në Kala, ajo ka mjaft hapsirë që të ridizajnohen këto shirite. Poashtu ka hapsirë të mjaftueshme të dizajnohen shtigjet për biçiklistë, trotualet dhe t'ju ofrohet qasje edhe personave me nevojë të veçanta.

8. SWOT analiza



Foto 15: ortofoto ajrore e kalas së Harilaqit (<http://ëëë.click-channel.tv>)

8.1 Përparsitë

Përparsi për të projektuar apo dizajnuar një zonë arkeologjike në këtë pjesë është një mundësi shumë e mirë sepse ka hapësirë të mjaftueshme për projektim, është një lokalitet arkeologjike i ruajtur mirë, koheve të fundit po bëhen konservime dhe restaurime

Se SA E RENDESISHME është kjo zonë për tu projektuar dhe kthyer në një park arkeologjike e tregtare dhe historiku i saj, që e karakterizon kalan e Harilaqit. Si një kala me karakteristika të veçanta dhe që mendohet të jetë për publikun shumë atraktive për ta vizituar në të ardhmen. Qasja e saj është e lehtë për tu projektuar për një restorant, muze dhe shumë aktivitete tjera për rreth me të cilën e bëjnë këtë zonë me shumë atraktive për vizitorët. Përparsi për ta kthyer në një zonë arkeologjike atraktive janë shumë të mëdha përderisi sa këmbësorët e dëshiruar për projektim dhe planifikimin e ruajtjes dhe ripërtirjes së zonave arkeologjike të Kosovës. Gjë që e bënë një zonë shumë atraktive për lagjen dhe qytetarët që jetojnë rreth saj. Me implementimin në bllokun turistik të kësaj zone në sjellim një turizëm të madhë që i jep gjallëri edhe kalas.

Sjell po ashtu fonde, me të cilat ato fonde kalaja mund të mirëmbahet.

8.2 Mangësitë

Mangësia apo më mirë të themi pengesa të cilën e kam haur gjatë analizave në terren për lokalionin, është pjerrtësia shumë e lartë e cila e arrin një lartësi 750m mbi nivelin e detit. Gjë që e bën qasjen më të ështire për projektimin e stazave për vizitor dhe për persona me nevoja te veqanta. Po ashtu kërkohet më tepër vëmendje gjatë hartimit të projektit për shkak të lartësisë së izoipseve. Mangëesi tjetër është edhe furnzimi me ujë pasi nuk ka rrjedhë të ujit afër kalasë, gjë që do të ndikoj shumë në koston. I njejt problem është edhe me rrjetin elektrik për në kala. Po ashtu problem mund të jenë dhe kercenimet që mund na vinë nga shkatërrimi i ambientit nga kushtet natyrore, pasi na rrethon e tërë hapësira me gjelbërim, dhe një lartësi e madhe mbi detare, duke na detyrar të rishikojme me kujdes cdo hapësirë që projektojmë. Kërcënim tjetër mund të jetë shkatërrimi i hapësires nga vete banorët e lagjes, pasi nuk tentojnë t'a ruajnë atë, por vetëm t'a shkatrojnë. Por ashtu si për cdo problem, përmës punës këto mund të evitohen!

9. DETYRA PROJEKTUESE DHE ZGJIDHJA URBANE

PËRFUNDIMI

Gjatë këtyre muajve sa kam punuar në këtë temë të diplomës, fillimisht më ka ndihmuar shumë që të mësoj më shumë për trajtimin e lokaliteteve arkeologjike në aspektin urbanistik. Pasi që jam edhe studente e arkeologjisë dhe synimi im kryesor është të vazhdoj në restaurim dhe konservim të strukturave arkitektonik, mirëpo që në këtë fazë të studimeve ku jam tashmë, trajtimi i lokalitetit arkeologjike më ka ndihmuar shumë që të zhvillohem profesionalisht edhe në këtë fushë.

Zhvillimi i turizmit, nga të gjithë vlerësohet si një ndër mundësitë parësore për zhvillimin e qyteteve apo shteteve. Duke qenë se Fushë Kosova ka potenciale për të qenë një destinacion turistik atëherë duhet të bëhen përpjekje që të krijohen kushtet minimale për të arritur përfitime. Si dhe të vazhdohet akoma me gërmime arkeologjike pasi mund të zbulohen elemente të tjerë interesante brenda Kalasë e të cilat do ta rrisin vlerën e saj dhe dëshirën për tu vizituar. Interesi i Fushë Kosovës mbi turizmin le shume për të dëshiruar. Historia dhe kultura janë elemente unike të çdo vendi, ky faktor është ai që i tërheq me shume turistet e huaj, andaj duhet investuar për të vjelur frytet nga turizmi.

Literatura:

- Hajdari Arben, Érik Follain, Christianisme, Église et martyria chrétiens du Kosovo, Archeologia, 2015,
- Hajdari Arben, Érik Follain, La colline d'Harilaq au Kosovo: un sanctuaire chrétien fortifié, unique dans les Balkans, Moyen Ages, 2016,
- Joseph, Gibaldi, MLA Handbook for writers of research papers, 6th Edition, New York, 2003
- Loulanski Tolina, Cultural Heritage in Socio-Economic Development, Local and Global Perspectives Environments, IDEAS, 2006,
- Menkshi,Edlira Trashëgimia kulturore në funksion të zhvillimit social-ekonomik të qarkut Korçë, Tiranë, 2014,
- Ministria e kultures rinis dhe sportit- Koferenca e pare nderkombetare"Trashigimia Kulturore dhe turizmi" Prishtine, 2015,
- Peja Fatmir, Rraci Bedia, Hajdari Arben- Kalaja e Harilaqit- Prishtinë,2016
- Plani zhvillimore komunal Fushë Kosovë, Shkurt 2010,
- Richards, Greg, Cultural Tourism in Europe. CABI, Wallingford, 1996,
- Tourism and Poverty Alleviation, Eorld Tourism Organization ,Madrid, Spain, 2002
- Beqaj Binak- Zhvillimi urban, Planifikimi dhe dizajni, Prishtinë, 2014
- Prinz Dieter- Planifikimi urban, volum 1 dhe 2 (perkthyer nga Hasimaj Dukagjin) Prishtinë, 2010
- Mehmetaj Haxhi, Përzhita Luan -Lashtësia e Fushë Kosovës, Prishtinë,2010 fq.10-11

Burimet nga Interneti

<http://www.mkrs-ks.org/>

<https://kk.rks-gov.net/fushekosove>

<https://mem.rks-gov.net/>

<https://dtk.rks-gov.net/>

http://dtk.rks-gov.net/tkk_objekti.aspx?id=2384

https://sq.wikipedia.org/wiki/Kalaja_e_Harilaqit

<http://geoportal.rks-gov.net>

<http://www.click-channel.tv>

<http://www.kuvendikosoves.org> (ligji per trashegimin kulturore)